

FICHE TECHNIQUE GOUTTIERE GF 380

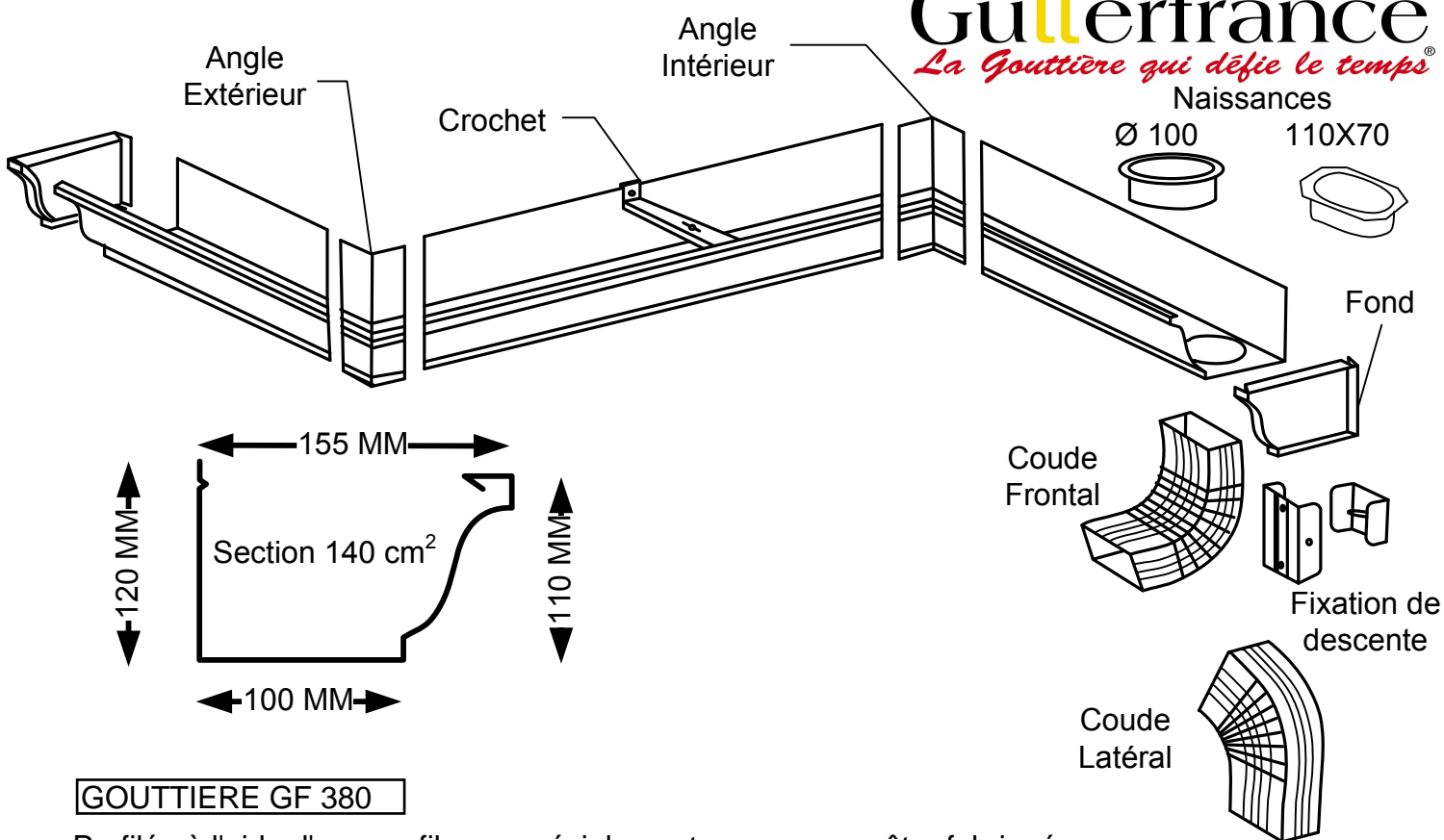

GOUTTIERE GF 380

Profilée à l'aide d'une profileuse spécialement conçue pour être fabriquée sur place et sur mesure.

L'aluminium prélaqué utilisé est un alliage de la série 3000 étudié pour le profilage en continu. L'épaisseur utilisée par GUTTERFRANCE est de 0.7 mm laque comprise

Les laques utilisées sont Polyester (Reynolux), L'épaisseur est de 22 à 25 μ sur les deux faces

ACCESSOIRES

- Crochets intérieurs renforcés 380 en aluminium de 15/10°
- Fonds et Angles emboutis dans le même aluminium pré laqué
- Naissances emboutis
- Manchon de raccordement en pvc
- Descentes et coudes 110 x 70 longueur 3.00 ml fabriquées en usine, les coudes sont plissés
- Fixations descentes fabriquées en usine à partir d'un aluminium de 15/10° pré laqué

NORMES ET OBLIGATIONS

les gouttières GUTTERFRANCE correspondent aux normes en vigueur Françaises et Européennes

NF / EN 573-3 NF / EN 50-452

La mise en oeuvre est conforme au DTU 40.5

Les laques Polyester sont appliquées en parfait respect des règles de l'ECCA

